

## TECHNICKÝ LIST

F-004 + F-005 + F-006 + F-008 + F-020  
Serfař + Twister + Posilovač svalů vsedě + Orbitrek

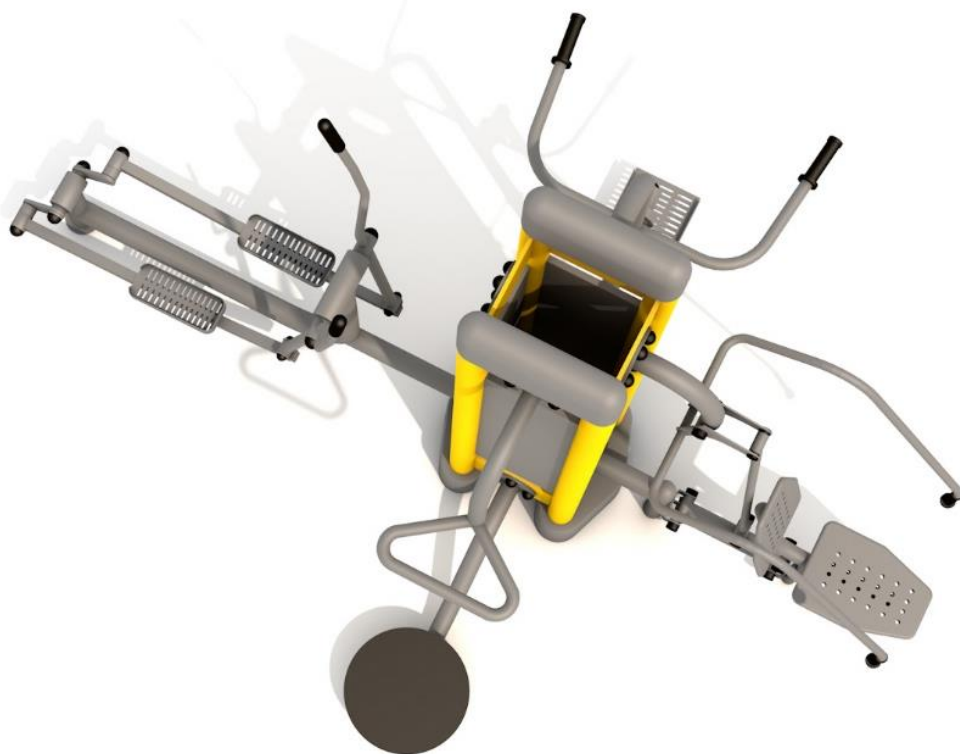

ROZMĚRY PRVKU: 1,9m (v) 3,30 m (š) x 2,15m (d)  
BEZPEČNOSTNÍ ZÓNA: 6,33m (š) x 5,20m (d)  
DRUH DOPADOVÉ PLOCHY: může být tráva  
ZAŘÍZENÍ URČENO: pro uživatele s min. výškou 140cm

### POPIS:

Tento fitness stroj je bezúdržbový, odolný proti povětrnostním vlivům, mechanickému poškození a znečištění. Všechny kovové díly jsou pískově otryskány a pozinkovány. Stroj je usazený do kotev v betonovém základu 0,60 x 0,60 x 0,55 m. Povrch je opatřen práškovým nástřikem, dvojitě lakován, nebo potažen polyesterovým nátěrem. Nosný rám je vyroben z ocelových trubek o Ø 90x3,6mm. Konstrukce prvků je z ocelových trubek o Ø 40-63x3,6mm. Úchytky jsou vyrobeny z polyvinylchloridu. Použitá ložiska uzavřený typ, NSK. Každý prvek vybaven tabulí s návodem ke správnému provádění cviků.

### FUNKCE:

Rozvinout a zachovat svalstvo pánevního pletence, oblasti břicha a bederní oblasti. Posílit stabilizaci horních končetin. Slouží k procvičování pružnosti a pohyblivosti pasu. Posílení svalů zadní oblasti trupu a svalů ramenních, krčních a prsních. Rozvinout a udržet si aerobní schopnost. Podporovat koordinaci a rovnováhu. Mobilizovat klouby horních i dolních končetin.

